

USAG 916 B2

Trapano (10 mm)

Drill (10 mm)

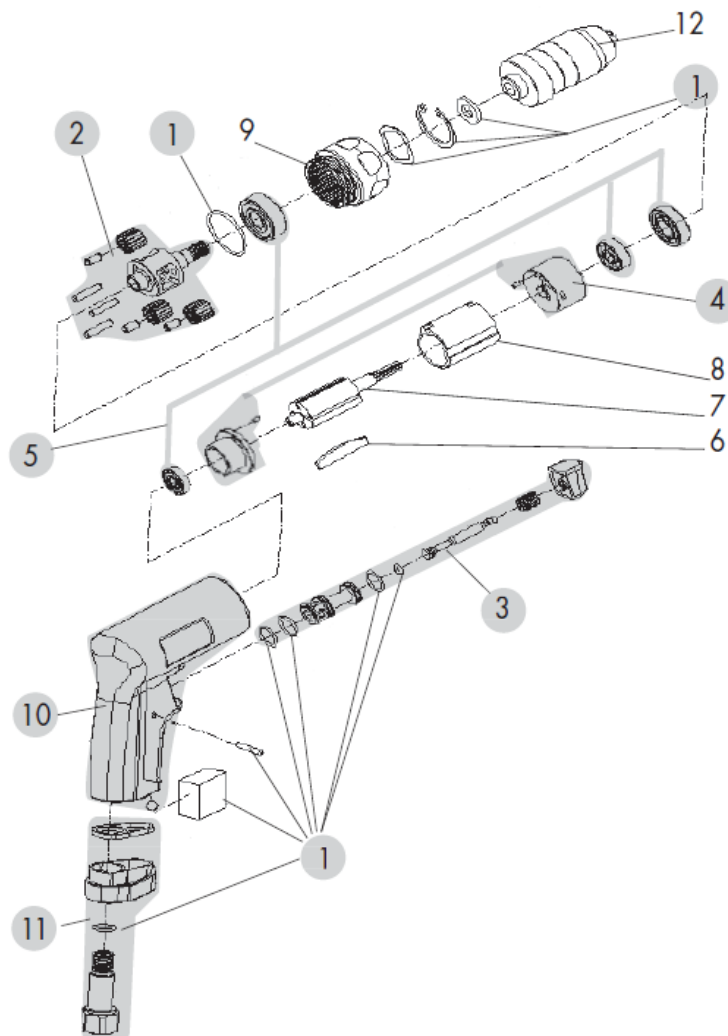

○	CODICE / CODE	DESCRIZIONE	DESCRIPTION
1	V.103MFKEC	KIT DI RIPARAZIONE	COMPLETE KIT
2	V.103MFKR1	KIT INGRANAGGI	IDLER GEAR KIT
3	V.103MFKR2	KIT VALVOLA REGOLAZIONE	THROTTLE VALVE KIT
4	V.103MFKR3	KIT PIASTRE	PLATES KIT
5	V.103MFKR4	KIT 4 CUSCINETTI	4 BEARINGS KIT
6	V.103MFSAV17	KIT DI 4 ALETTE	4 ROTOR BLADES KIT
7	V.103MFSAV16	ROTORE	ROTOR
8	V.103MFSAV18	CILINDRO	CYLINDER
9	V.103MFSAV31	COPERCHIO INGRANAGGI	IDLER GEAR HOUSING
10	V.103MFSAV05	CORPO MACCHINA	MOTOR HOUSING
11	V.103MFKR6	KIT VALVOLA ARIA	INLET BUSHING
12	V.103MFMA1	MANDRINO	CHUCK